

**LEGENDE DU PROJET**

- BORDURE P1
- BORDURE A2 / T2
- BORDURE BASSE
- ENROCHES TYPE BRIS 01/A à 140kg/m<sup>2</sup>
- ENROCHES TYPE BRIS 01/A à 120kg/m<sup>2</sup>
- ESPACES VERTS
- NIVEAU FIN DE LA VOIRIE
- NIVEAU TERRAIN NATUREL
- PENTE VOIRIE DE 2.0%
- CANALISAIRES
- GRILLE VOIRIE

**ALPVRD** SIEGE SOCIAL  
475, Route des Vernes - Pringy - 74370 ANNECY  
INGENIERIE AGENCE CHABLAIS  
9, Rue de Champagnes - 74298 THONON LES BAINS

Maître de l'Ouvrage  
**Commune d'Argonay**  
1 Place Arthur Lavy  
74 370 - ARGONAY

Projet  
**Aménagement de la "Route de la Lenchère"**  
74370 - ARGONAY

PLAN DES AMENAGEMENTS  
AVP PRO **DCE** ACT DET VISA EXE DOE

Date	Indice	Objet de la modification
21/06/2021		Dossier de Consultation des Entreprises

PIECE	INDICE
6.1	-

**STRUCTURE TYPE**


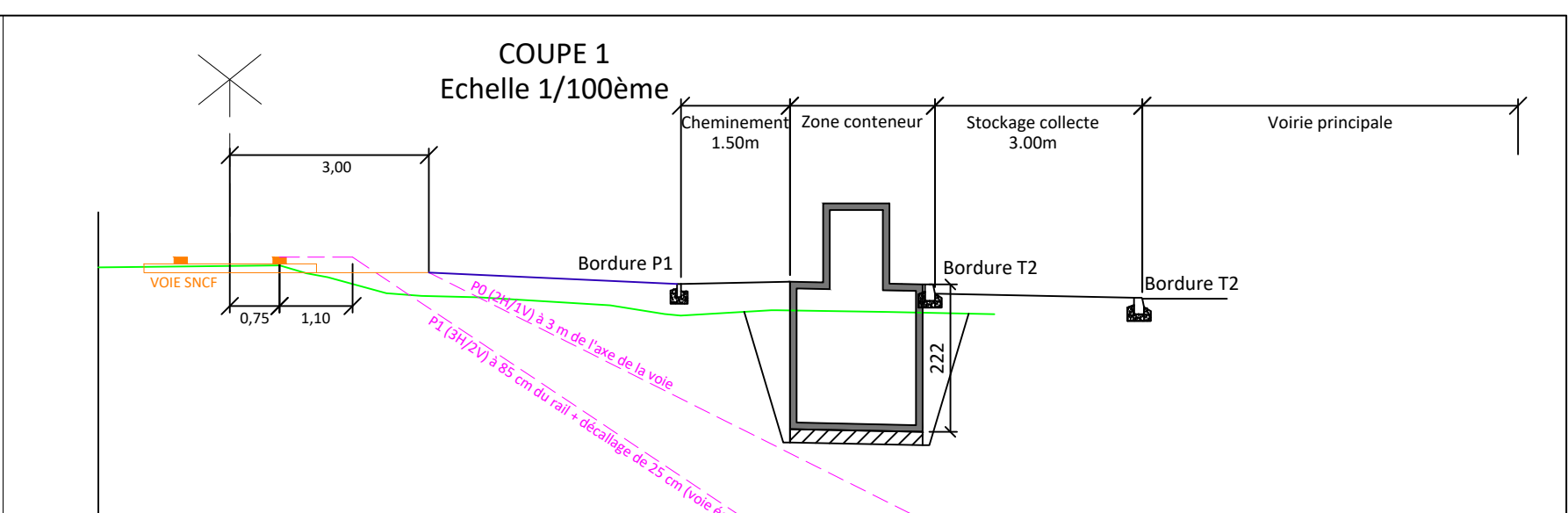
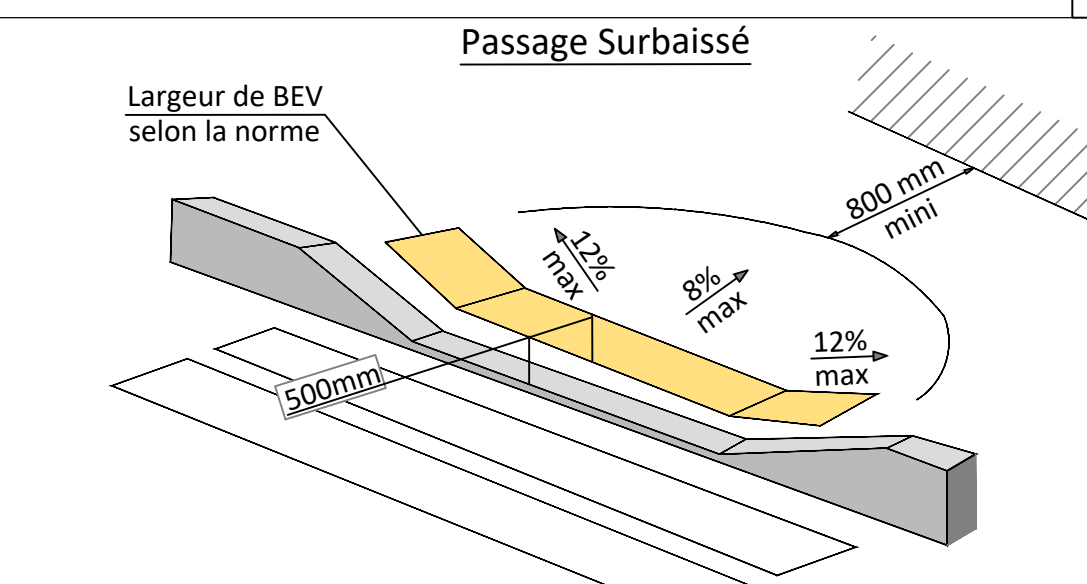
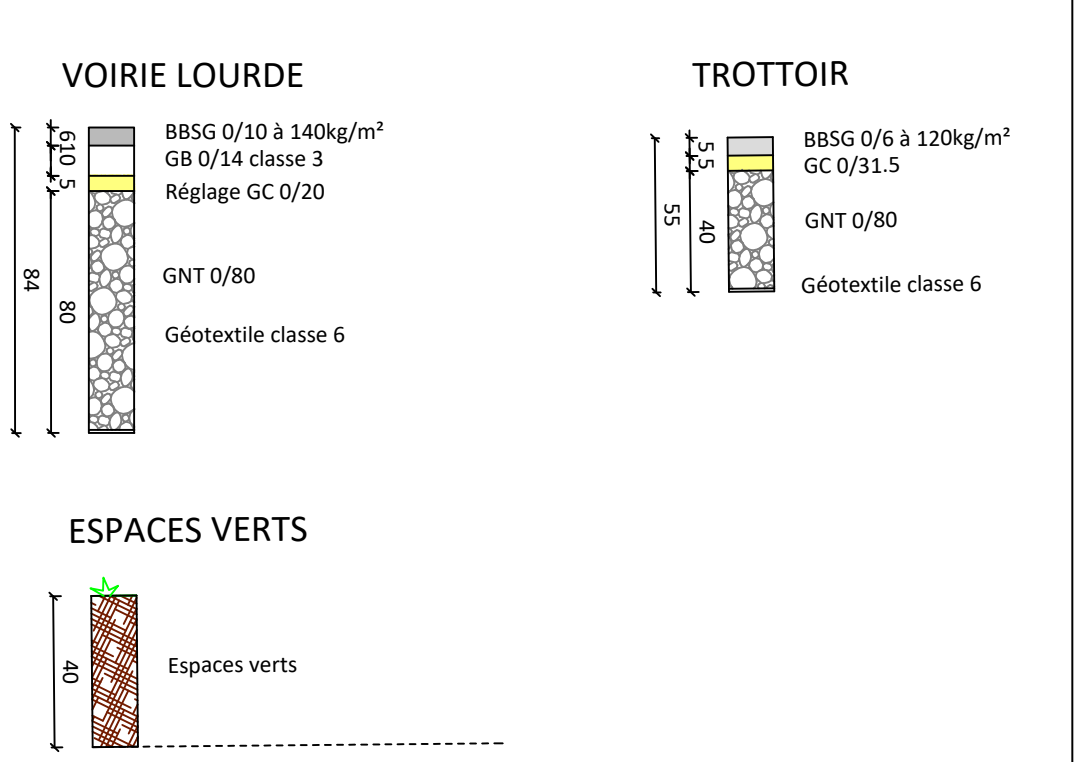

**PROFIL EN TRAVERS TYPE**  
 Echelle 1/100

COUPE TYPE CHAUSSEE + TROTTOIR  
 PROFILS 02 à 17 Route de la Lenchère  
 PROFILS 05 à 08 Liaison Lenchère Baratte

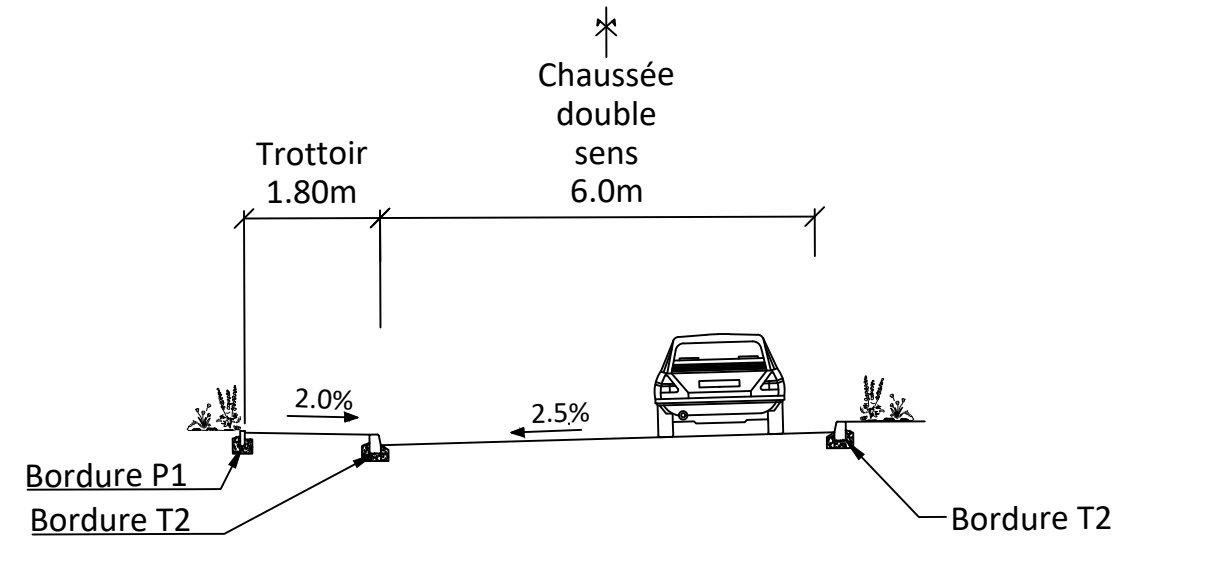

**COUPE TYPE CHAUSSEE + TROTTOIR**  
 PROFILS 20 à 24 Route de la Lenchère

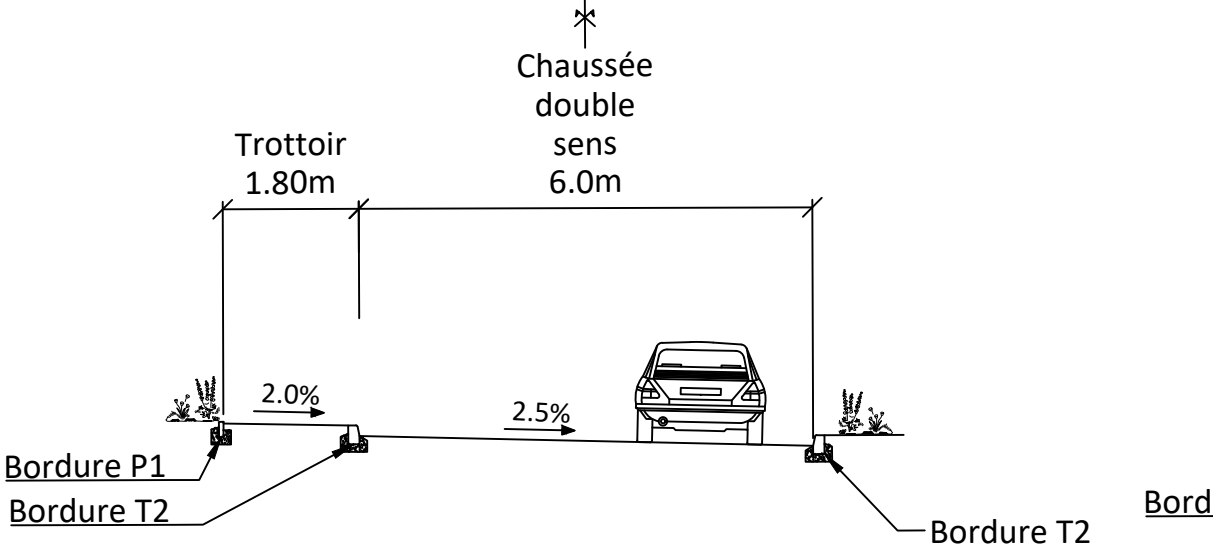

**COUPE TYPE ARRET BUS**  
 PROFILS 04

